



MANUAL DE INSTRUÇÃO

FORNO MICRO-ONDAS DE EMBUTIR



**POR FAVOR, LEIA ESTE MANUAL DE INSTRUÇÃO
CUIDADOSAMENTE ANTES DE USAR.**

MUITO OBRIGADO POR ADQUIRIR UM PRODUTO DA MARCA.



**Olá queridos clientes Parise!
Assista o canal
TV Novo Tempo**



Novo Tempo
CANAL DA ESPERANÇA

**nas TV a cabo (Oi, Claro e Net) e
também em canais abertos por todo
o brasil. você terá, informações
verdadeiras e surpreendentes para
sua vida!**

Uso doméstico apenas SALVE ESTAS INSTRUÇÕES

IMPORTANTE

ATENÇÃO: Se as vedações da porta estiverem danificadas, o forno não deve ser operado até que tenha sido reparado por uma pessoa treinada.

AVISO: É perigoso para qualquer pessoa que não seja uma pessoa treinada realizar qualquer operação de serviço ou reparo, que envolva a remoção de qualquer cobertura, que dê proteção contra exposição as ondas eletromagnéticas. **AVISO:** Líquidos ou outros alimentos não devem ser aquecidos em recipientes lacrados, pois são susceptíveis de explodir.

1. Use utensílios adequados para uso em fornos de micro-ondas.
2. **Recipientes metálicos para alimentos e bebidas não são permitidos durante o cozimento de micro-ondas.**
3. O forno de micro-ondas é destinado ao aquecimento de alimentos e bebidas. A secagem de alimentos ou roupas e o aquecimento de almofadas de aquecimento, chinelos, esponjas, pano úmido e similares podem levar ao risco de ferimentos ou fogo.
4. Se for observado fumaça, desligue o aparelho e mantenha a porta fechada a fim de sufocar quaisquer chamas, o aquecimento de bebidas pode resultar em ebulição retardada, portanto tenha

cuidado.

5. O conteúdo de mamadeiras e potes de comida para bebês deve ser agitado e a temperatura deve ser verificada antes do consumo, a fim de evitar queimaduras.
6. Ovos inteiros não devem ser aquecidos em fornos de micro-ondas, uma vez que eles podem explodir, mesmo após o aquecimento do micro-ondas ter terminado.
7. O aparelho não deve ser limpo com um limpador de vapor.

Atenção: Quando o aparelho é operado no modo de combinação, as crianças só devem usar o forno sob supervisão adulta devido às temperaturas geradas.



ATENÇÃO: SUPERFÍCIE QUENTE

8. Se o cabo de alimentação estiver danificado, ele deve ser substituído pelo fabricante ou seu agente de serviço ou uma pessoa igualmente qualificada, a fim de evitar um perigo.
 9. Este aparelho pode ser usado por crianças a partir de 8 anos ou mais e pessoas com capacidade física, sensorial ou mental reduzida ou falta de experiência e conhecimento se receberam supervisão ou instrução sobre o uso do aparelho de forma segura e entendem os perigos envolvidos.
 10. Não coloque diretamente água fria no prato de vidro após o uso.
 11. Durante o uso, os aparelhos ficam quentes. Deve-se tomar cuidado para evitar tocar elementos de aquecimento dentro do forno.
- AVISO:** As peças acessíveis podem ficar quentes durante o uso. Crianças pequenas devem ser

mantidas afastadas.

12. Crianças menores de 8 anos devem ser mantidas afastadas, a menos que continuamente supervisionadas.
13. Não use limpadores abrasivos ásperos ou raspadores de metal afiados para limpar o vidro da porta do forno, pois eles podem arranhar a superfície, o que pode resultar em quebra do vidro.

INSTALACAO

- a) Coloque o forno de micro-ondas no armário embutido e empurre-o para o final. (Fig.1)

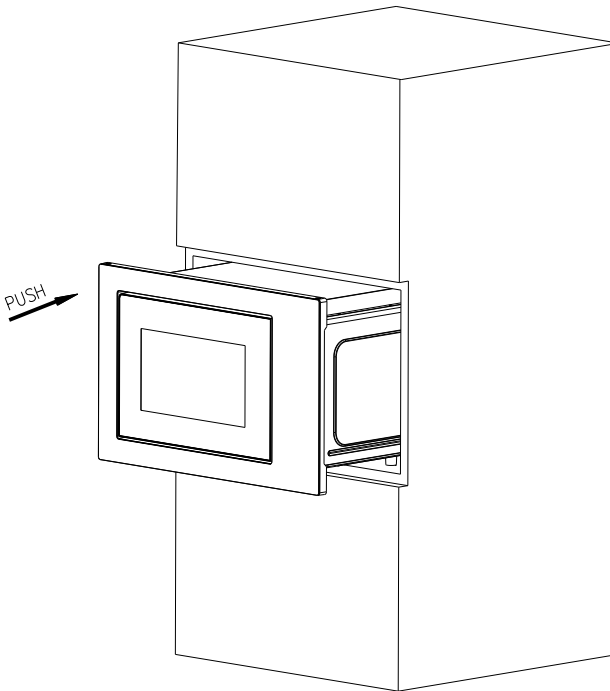

Fig.1

b) Empurre o forno micro-ondas até o fim. (Fig.2)

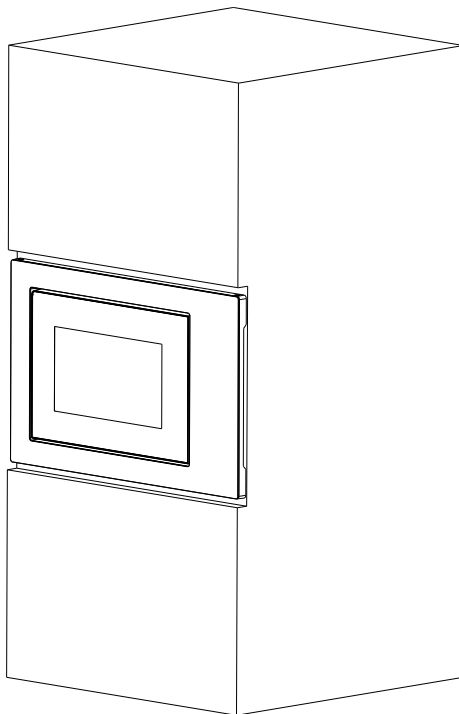

Fig.2

c) Mova o produto em paralelo no armário da cozinha de acordo com a direção da seta na figura, e mantenha-o centrado. (Fig.3)

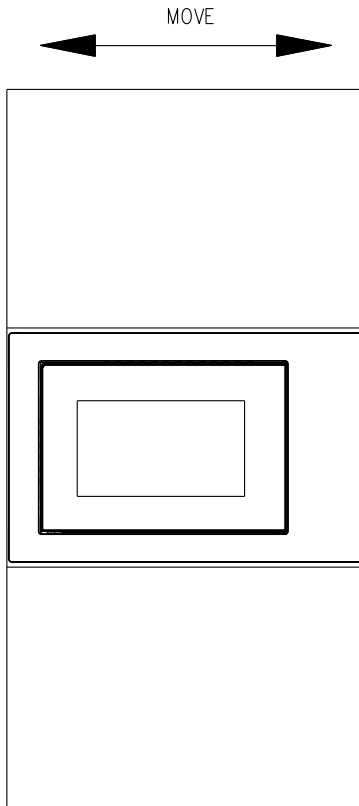

Fig.3

d) Use os parafusos das peças para fixar o forno micro-ondas no armário. (Fig.4)

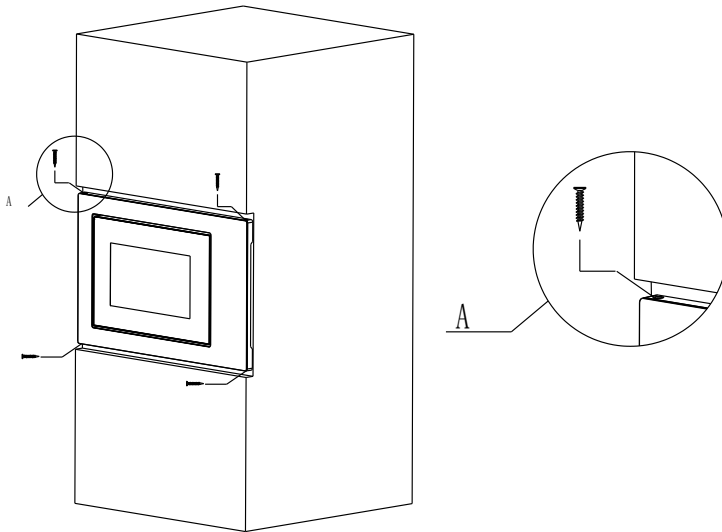

Fig.4

Detalhes do gabinete:

Tamanho do produto: (W) 595x(H) 385x(D) 377 (mm) ,
Tamanho da abertura: (D) 560 ± 2 x (E) 360 ± 2 x (F) 550 ± 2
(mm) conforme mostrado na Fig. 5 "D", "E", "F". G
(A espessura da prancha): 20mm

I (A espessura da placa): 20mm

H (A profundidade da camada errada): 20mm

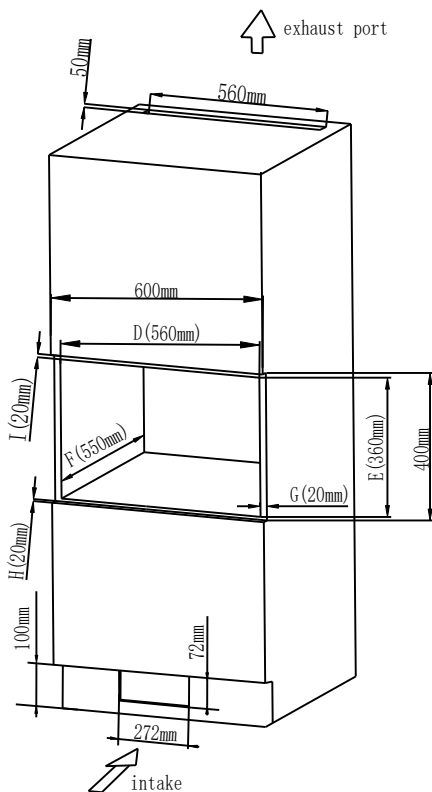

Fig.5

CUIDADOS COM FORNO DE MICRO-ONDAS

⚠ CAUTION

O forno deve ser limpo regularmente e quaisquer depósitos de alimentos removidos.

⚠ WARNING

- a. Remova o cabo de alimentação da saída da parede antes de limpar.

- b. A não manutenção do forno em uma condição limpa pode levar à deterioração da superfície que poderia afetar negativamente a vida útil do aparelho e possivelmente resultar em uma situação perigosa.
- c. Nunca use detergente puro, gasolina, pó abrasivo ou escova metálica para limpar qualquer parte do aparelho.
- d. Não remova a tampa do guia de onda.
- e. Quando o forno micro-ondas é usado por muito tempo, pode haver alguns odores estranhos no forno, 3 métodos podem se livrar deles:
 - 1) Coloque várias fatias de limão em uma xícara, depois aqueça por 2-3 min.
 - 2) Coloque uma xícara de chá vermelho no forno, depois aqueça com alta potência.
 - 3) Coloque um pouco de casca de laranja no forno e, em seguida, aqueça-as por 1 minuto.

WARNING

Detalhes de como limpar superfícies em contato com alimentos:

Depois de limpar a tampa do guia de onda com um pano úmido, seguido de pano seco para remover quaisquer respingos de comida e gordura. A gordura acumulada pode superaquecer e começar a causar fumaça ou pegar fogo.

DICAS PARA LIMPEZA

Detalhes para limpar vedações de porta, cavidade e partes adjacentes:

Fora:

Limpe o com um pano macio umedecido

Dentro:

Usando um pano macio umedecido, limpe a porta e a janela

Limpe as vedações da porta e as partes adjacentes para remover qualquer derramamento ou respingos

Limpe o painel de controle com um pano macio ligeiramente umedecido

Paredes internas:

Limpe as superfícies interiores com um pano macio umedecido

Limpe o guia de onda cover para remover qualquer alimento espirrado

Eixo de rotação / anel de rotação/ rotação:

Lave com água e sabão suave

Enxágüe com água limpa e deixe secar bem

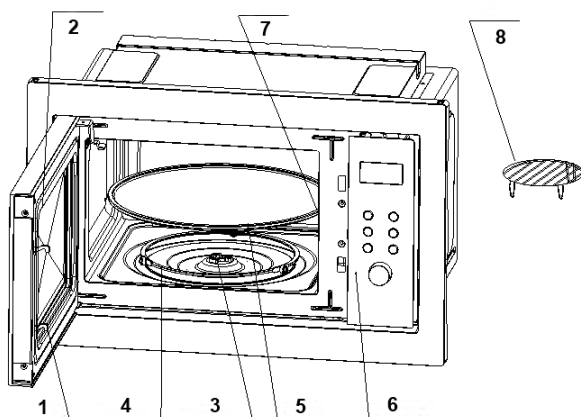
INSTRUCAO DO PRODUTO

1) Fechadura da porta

A porta do forno micro-ondas deve estar devidamente fechada para que funcione.

2) Janela de visualização

Permitir que o usuário veja o status do cozimento

3) Eixo rotativo

O eixo rotativo é o ponto de fixação do prato de vidro.

4) Anel rotativo

O prato de vidro fica sobre suas rodas; ele suporta o prato de vidro e ajuda a equilibrar ao girar

5) Prato de Vidro

O alimento fica no prato de vidro, sua rotação durante a operação ajuda a cozinhar a comida uniformemente

CAUTION

- Coloque o anel rotativo primeiro - Coloque o prato de vidro no eixo rotativo e certifique-se de que ele está encaixado corretamente

6) Painel de controle

Veja abaixo os detalhes (o painel de controle está sujeito a alterações sem aviso prévio)

7) Protetor da guia de onda

Está ao lado da parede do painel de controle.

WARNING

Nunca remova o protetor da guia de onda.

8) Suporte para usar o grill

Este suporte só pode ser usado na função grill pois ele é feito de metal e metal não pode ser usado em micro-ondas.

OPERAÇÃO DO PAINEL DE CONTROLE

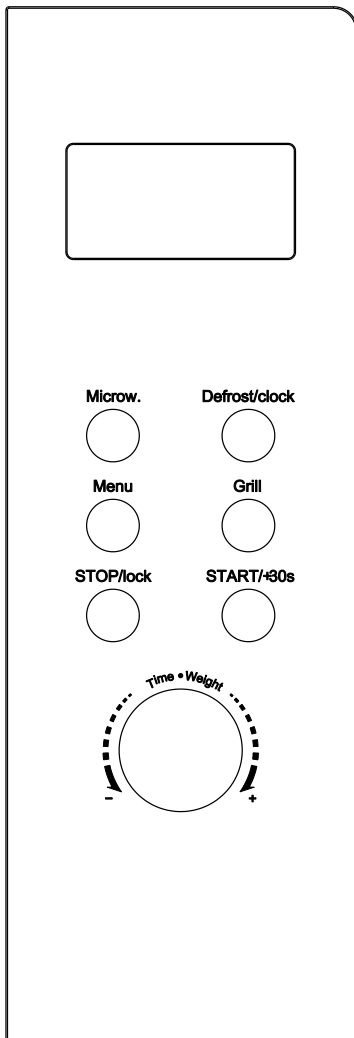

1. ANTES DE COZINHAR

Conecte o micro-ondas à fonte de energia, em seguida o painel irá acender

2. FUNÇÃO DE AQUECIMENTO

Existem cinco níveis de potência, 100P, 80P, 50P,

30P e 10P, respectivamente. Pressione o botão "Microw" continuamente e selecione o potência do micro-ondas desejada. Gire o botão "Time/Weight", para aumentar ou diminuir o tempo de cozimento, o intervalo de tempo pode ser selecionado de 0:10 à 60:00. Depois de selecionar o tempo, pressione o botão "START/+30s" para iniciar o trabalho. No final do procedimento irá soar um zumbido para notificar a conclusão da operação.

100P	100% potência	de	(Aplicável para cozimento rápido)
80P	80% potência	de	(Aplicável para cozimento médio)
50P	50% potência	de	(Aplicável para alimentos já aquecido)
30P	30% potência	de	(Aplicável para descongelar alimentos)
10P	10% potência	de	(Aplicável para manter aquecido)

CAUTION

- a. O tempo máximo que pode ser definido é de 60 minutos
- b. Nunca opere o forno vazio.
- c. Na potência máxima de micro-ondas, o forno reduzirá automaticamente a potência após um certo tempo de cozimento para prolongar a vida útil.
- d. Depois de girar o alimento durante a operação, pressione o botão **START/+30s** uma vez e o

procedimento de cozimento predefinido continuará.

- e. Se você pretende remover o alimento antes do tempo predefinido, você deve pressionar o botão **STOP/LOCK** uma vez para limpar o procedimento predefinido para evitar o funcionamento não intencional do uso da próxima vez.

3. DEFROST/CLOCK

3.1 DEFROST

Existem dois modos de descongelamento, dEF1 e dEF2, respectivamente. dEF1 para descongelar em peso e dEF2 para descongelar pelo tempo. Pressione este botão para selecionar descongelamento dEF1 em peso ou dEF2 por tempo. Gire o botão para selecionar o peso do alimento ou o tempo de descongelamento. A faixa de peso opcional de dEF1 é de 100g a 1500g, e a faixa de tempo opcional de dEF2 é de 0:10 às 60:00. Depois de selecionar o peso ou o tempo do descongelamento, pressione o botão "START/+30s" para começar a funcionar. O modo de descongelamento dEF1 em peso terá um som de bipe para solicitar que o alimento seja virado durante o descongelamento.

Abaixo está alguns conselhos de tempo de descongelamento de alimentos:

dEF1	Para descongelar, a faixa de peso é de 100g a 1500g.
dEF2	Para descongelamento, o intervalo de tempo é de 0:10 às 60:00.

CAUTION

- a. É necessário virar o alimento durante a operação para obter efeito uniforme.
- b. Normalmente descongelar vai precisar de mais tempo do que o de cozinhar a comida.
- c. Se o alimento pode ser cortado por faca, o processo de descongelamento pode ser considerado concluído.
- d. Micro-ondas penetra em torno de 4cm da maioria dos alimentos.
- e. Alimentos descongelados devem ser consumidos o mais rápido possível, não é aconselhável colocar de volta na geladeira e congelar novamente.

3.2 CLOCK (relógio de 24 horas)

No modo de espera, pressione o botão "DEFROST/CLOCK" por mais de 3 segundos para entrar na interface de configuração do relógio. Ao mesmo tempo, a tela de exibição pisca em horas. O horário da hora pode ser definido girando o botão. Depois de definir a hora, pressione o botão "START/+30s" por um curto período de tempo para mudar para o modo de minuto de configuração. Os minutos podem ser definidos girando o botão. Após a definição de minutos, pressione novamente o botão

"START/+30s" para sair do modo de configuração.

4. MENU

Há oito menus automáticos A.1~A.8, batata, pasta, pizza, pipoca, vegetal, bebida, carne vermelha e peixe respectivamente. Pressione o botão "Menu" continuamente para selecionar o menu desejado, entre A.1 ~ A.8. Gire o botão "Time/Weight" para selecionar o peso do menu. Depois de selecionar o peso do cozimento, pressione o botão "START/+30s" para iniciar o trabalho.

Exposi ção	Tipo	Método
A.1	Batata	Os pesos opcionais são 250g, 500g e 750g
A.2	Massa	Os pesos opcionais são 50g, 100g e 150g
A.3	Pizza	Os pesos opcionais são 200g e 400g
A.4	Pipoca	O peso opcional é de 100g
A.5	Vegetal	Os pesos opcionais são 200g, 400g e 600g
A.6	Bebida	Os pesos opcionais são 1 xícara, 2 xícaras ou 3 xícaras, cada uma com cerca de 250ml.
A.7	Carne	Os pesos opcionais são 200g, 400g e 600g
A.8	Peixe	Os pesos opcionais são de 200g, 400g e 600g

CAUTION

a. A temperatura ideal dos alimentos antes de

cozinhar deve ser de 20°C. Temperaturas mais alta ou mais baixa do alimento antes de cozinhar exigirá aumento ou diminuição do tempo de cozimento.

b. A temperatura, peso e a forma dos alimentos influenciarão em grande parte no cozimento.

5. Função do grill

Existem três modos de Grill: G. , C-1 e C-2. São grelhados, combinação 1 de grill e micro-ondas cozinhando e combinação 2 de grill e micro-ondas cozinhando. Pressione o botão "Grill" continuamente, selecione o modo desejado e a tela de exibição mostrara "G.", "C-1" ou "C-2". Gire o botão "timer/weight", para selecionar o tempo de cozimento. Depois de selecionado o tempo de cozimento, pressione o botão "START/+30s" para iniciar o trabalho.

G.	Grill, a resistência elétrica posicionada na parte superior do teto do micro-ondas irá gerar calor intenso sobre o alimento. Esta função é para dourar os alimentos prontos.
C-1	Combinação de grill e micro-ondas. 30% do tempo ira acionar o micro-ondas e 70% do tempo ira acionar o grill.
C-2	Combinação de grill e micro-ondas. 55% do tempo ira acionar o micro-ondas e 45% do tempo ira acionar o grill.

CAUTION

No modo Grill, todas as peças do forno, bem como

o rack e recipientes de cozimento, podem ficar muito quentes. Tenha cuidado ao remover qualquer item do forno. Use luvas de forno para EVITAR QUEIMADURAS.

6. STOP

No processo de configurações de cozimento, você pode pressionar o botão "STOP" para cancelar as configurações e retornar ao estado de espera. No processo de funcionamento do forno micro-ondas, você pode pressionar o botão "STOP" para pausar. No estado de espera, pode pressionar o botão "STOP" novamente para cancelar a função e retornar ao estado de espera.

7. START/+30s

Depois de definir o tempo de cozimento ou o peso alimentar, pressione o botão "START/+30s" para ligar o forno de micro-ondas imediatamente, você pode pressionar o botão "START/+30s" para aumentar o tempo, pressionar uma vez para aumentar 30 segundos, mas no modo menu e no modo de descongelamento você não poderá aumentar tempo. Em estado de pausa, você pode pressionar o botão "START/+30s" para continuar.

8. MODO RAPIDO

No modo de espera, depois que a comida é colocada

e a porta estiver fechada, pressione o botão "START/+30s" para ligar rapidamente o forno micro-ondas. O tempo padrão de trabalho é de 30 segundos.

9. FUNÇÃO DE BLOQUEIO INFANTIL

Use este recurso para bloquear o painel de controle para que as crianças não possam usar o forno sem supervisão. Todos os botões são inoperáveis neste modo.

1) Definir bloqueio: No modo de espera, pressione o botão "STOP" por mais de 3 segundos, a função de bloqueio infantil está ativada e todos os botões do forno micro-ondas não irão responder.

2) Cancelar o bloqueio: No estado de bloqueio infantil, pressione o botão "STOP" por mais de 3 segundos para cancelar a função de bloqueio.

Recomenda-se fortemente o uso dos recipientes adequados e seguros para o cozimento de micro-ondas. De um modo geral, os recipientes que são feitos de cerâmica, vidro ou plástico resistentes ao calor são adequados para o cozimento de micro-ondas. **Nunca use os recipientes de metal para cozinhar em micro-ondas e nos modos de cozimento por combinação C1 e C2, pois é provável que ocorra faísca e danificar o produto.**

TABELA DE REFERENCIA

Material de recipiente	Microondas	Grill	Combi	Anotações
Cerâmica resistente ao calor	Sim	Sim	Sim	Nunca use as cerâmicas que são decoradas com aro de metal ou envidraçadas
Plástico resistente ao calor	Sim	Não	Não	Não pode ser usado para cozinhar micro-ondas por muito tempo
Vidro resistente ao calor	Sim	Sim	Sim	
Filme plástico	Sim	Não	Não	Não deve ser usado ao cozinhar carne ou costeletas, pois a sobre-temperatura pode causar danos ao filme
Rack de grill	Não	Sim	Não	O rack do grill só pode ser usado no modo grill
Recipiente de metal	Não	Não	Não	Não pode ser usado em forno micro-ondas. Micro-ondas não podem penetrar através do metal.

Madeira de bambu e papel	Não	Não	Não	Pobre resistente ao calor. Não pode ser usado em alta temperatura
--------------------------	-----	-----	-----	---

DICAS DE CULINÁRIA..... ..eu não vou.

Os seguintes fatores podem afetar o resultado da cozimento:

Arranjo alimentar

Coloque áreas mais grossas em direção a parte externa do prato, a parte mais fina em direção ao centro e espalhe-a uniformemente. Não se sobreponha se possível.

Comprimento do tempo de cozimento

Comece a cozinhar com uma configuração de pouco tempo, avalie-o depois que ele se esgotar amplie-o de acordo com a necessidade real. O excesso de cozimento pode resultar em fumaça e queimaduras.

Cozinhar alimentos uniformemente

Alimentos como frango, hambúrguer ou bife devem ser girados uma vez durante o cozimento. Dependendo do tipo de alimento, se aplicável, mexa de fora para o centro do prato uma ou duas vezes durante o cozimento.

Permitir tempo de espera

Depois de passar o tempo de cozimento, deixe o alimento no forno por um período adequado de tempo, isso permite que ele complete seu ciclo de cozimento e esfrie-o gradualmente.

Se a comida está pronta

A cor e a dureza dos alimentos ajudam a determinar se é feito, estes incluem:

- Vapor saindo de todas as partes da comida, não apenas a borda.
- As articulações das aves podem ser movidas facilmente
- Carne de porco ou aves não mostre sinais de sangue
- O peixe é opaco e pode ser fatiado facilmente com um garfo

Envoltório plástico seguro para micro-ondas

Ao cozinhar alimentos com alto teor de gordura, não permita que o plástico entre em contato com os alimentos, pois pode derreter

Utensílios plásticos seguros para micro-ondas

Algumas panelas plásticas seguras de micro-ondas podem não ser adequadas para cozinhar alimentos com alto teor de gordura e açúcar. Além disso, o tempo de pré-aquecimento especificado no manual de instruções do produto não deve ser excedido.

10- Informações técnicas do produto

- Modelo: UX 25L
- Capacidade: 25L
- Voltagem: 220V 50Hz ou 220V 60Hz
- Potência de entrada: 1400W
- Potência do Grill: 1000W
- Potência de saída: 900W
- Freqüência: 2450MHz

Para dúvidas, sugestões e reclamações, entre em contato pelo e-mail
SACPARISE@HOTMAIL.COM

Se você deseja ser posto autorizado entre em contato pelo e-mail
AUTORIZADOPARISE@HOTMAIL.COM

FABRETTI & PARISE S/A

CALLE 3 TRAMA 2 LOTE 8 9 10, BARRIO TERRA BELLA 4, – SALTO DEL GUAIRÁ – CANINDEYU – PARAGUAY, SITE WWW.PARISE.COM.PY, E-MAIL:SACPARISE@HOTMAIL.COM, FONE: (595) 983 113 359.